

**Kunststof buigen**  
**snel en simpel**  
*Plastic bending*  
*fast and simple*

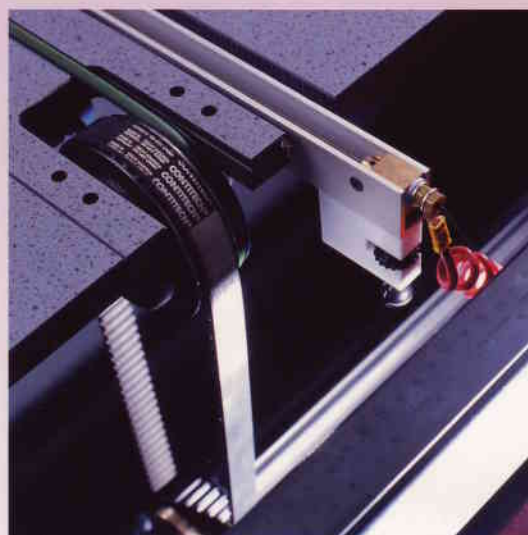

**HRP/D**



 **SHANNON**

## HRP/D LIJNVERHITTER

Snel omstelbare professionele halfautomaat voor productie van grote series gebogen werkstukken voor de kunststof-plaatverwerkende industrie.

Voor het verwarmen van alle thermoplastische kunststoffen, zoals PMMA,PP, PS en PVC met een dikte van 2 tot 20 mm.

Standaard voorzien van 2 onderreflektoren met een lengte van 3 meter en 2 bovenreflektoren met een lengte van 2 meter, welke gemonteerd zijn in het pneumatisch aandruksysteem. De reflectoren zijn onderling verstelbaar van 20 tot 1.000 mm. Iedere gloeidraad is afzonderlijk in temperatuur te regelen. Voorzien van elektronische tijdschakelaar en veiligheidssysteem.

De machine is tevens standaard voorzien van een automatisch transportsysteem, bestaande uit 2 transportbanden en snelheidsregelaar, t.b.v. het automatisch doorvoeren van het plaatmateriaal door de machine.

## HRP/D LINEAR HEATINGDEVICE

Rapidly convertible semi-automatic machine for the for the plastic sheet processing industry.

For heating all thermoplastics sheets like PMMA,PP, PS and PVC with a thickness of 2 to 20 mm.

Standard equipped with 2 underreflectors with a length of 3 meter and 2 upperreflectors with a length of 2 meter, which are hold down unit. The reflectors are mutually adjustable from 20 to 1.000 mm. Each heating-wire is independently adjustable in wire-height. Provided with an electronic timer and security system.

The machine is also standard equipped with an automatic feed-system, existing of 2 feedbelts and a speed-controller for automatic transport of the plastic sheet through the machine.

## HRP/D LINEAR HEIZMASCHINE

Halbautomatische, schnell umzurüstende Biegebank für die kunststoffplatten verarbeitende Industrie zum Einsatz in der Serienproduktion.

Zum Erwärmen sämtlicher thermoplastischen Kunststoffe wie PMMA,PP, PVC mit einer Stärke von 2 bis 20 mm.

Standardmässig ausgerüstet mit 2 Unterreflektoren(Länge: 3 m.) und 2 Oberreflektoren (Länge: 2 m.),die in einem pneumatisch absenkbaaren Oberrahmen eingebaut sind. Der Abstand der Reflektoren ist von 20 bis 1.000 mm. einstellbar. Die Temperatur Der Heizdrähte ist individuell regulierbar. Die Maschine ist ausgestattet mit einem elektronischen Zeitgeber sowie Sicherheitssystemen.

Ebenso ist die Maschine standardmässig versehen mit einem automatischen Vorschubsystem bestehend aus 2 Transportriemen sowie einstellbarer Vorschubgeschwindigkeit zum automatischen Durchlauf des Materials

## HRP/D RECHAUFFEUR LINAIRE

Appareil semi-automatique à mise en oeuvre rapide pour la transformation de plaques thermoplastiques. Convient particulièrement à la production grandes séries.

Pour réchauffer les plastiques thermoformables tels PMMA,PP,PS et PVC d'une épaisseur de 2 à 20 mm.

Équipement standard avec 2 réflecteurs inférieurs longueur 3 mètres et 2 réflecteurs supérieurs longueur 2 mètres, incorporés dans le châssis supérieur à ouverture pneumatique. Réglage d'entr'axe des réflecteurs de 20 à 1.000 mm. La température du filament de chauffe peut être réglée de manière indépendante. Equipée d'une minuterie électronique d'éléments de sécurité.

La machine est équipé en standard avec un système d'avance automatique comprenant 2 bandes d'entraînement et un régulateur de vitesse pour le transport des plaques à travers la machine.

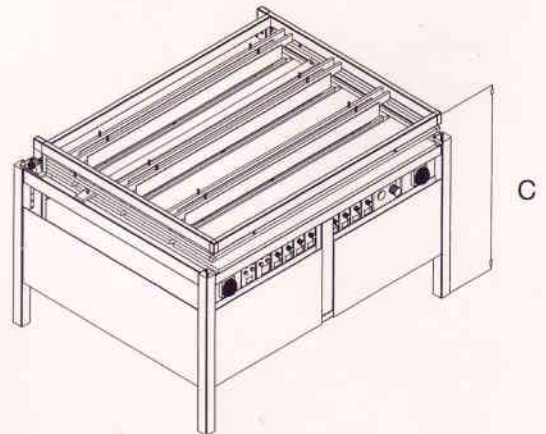
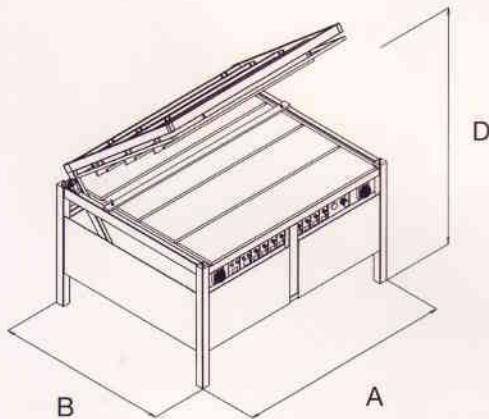

### HRP/D

		Under	Upper
• <b>Werklengte/working length/Arbeitslänge/largeur de travail (mm)</b>		3.000	2.000
• <b>Plaatdikte/sheet thickness/Plattendicke/plaque épaisseur (mm)</b>			2-6
• <b>Breedte/width/Breite/largeur (mm)</b>	A	3.390	2.390
• <b>Diepte/depth/Tiefe/profondeur (mm)</b>	B		1.300
• <b>Hoogte/height/Höhe/hauteur (mm)</b>	C		1.060
• <b>Hoogte open/height open/Höhe offen/hauteur en position ouverte (mm)</b>	D		1.720
• <b>Vermogen p.gloeidraad/power consumption p.filament/Leistung j.Glühdraht/consommation p.filament (W)</b>			1.000
• <b>aansluitspanning/power supply/Spannung/tension de raccordement (V)</b>			380



**Shannon B.V.**  
**Turfschipper 11-13**  
**2292 JC Wieringen**  
**Postbus 84**  
**2290 AB Wieringen**  
**Tel. 00(31) 174-225240**  
**Fax. 00(31) 174-225249**  
**E-mail: info@shannon.nl**  
**www.shannon.nl**